

Handtuchspender aus Chromnickelstahl

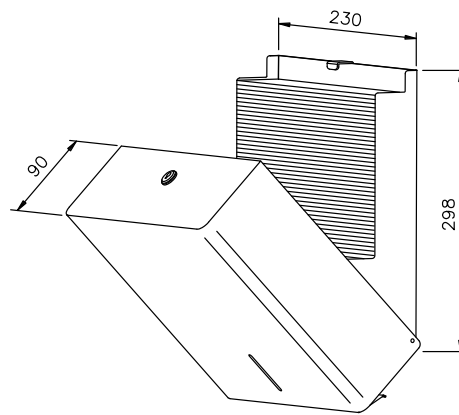

- Ganzmetallgehäuse aus robustem, pflegeleichtem Chromnickelstahl WN 1.4301, matt geschliffen, vertikal gerundete Kanten.
- Füllmenge ca. 500 schmal gefaltete (80 - 90mm) Papierhandtücher.
- Sichtschlitz als Füllstandsanzeige.
- Gehäuse zum Nachfüllen klappbar.
- Spender mit Zylinderschloss, oben angebracht, abschließbar.
- Leicht zu reinigen durch optimale Zugänglichkeit.
- Einfache Montage, nach den Fliesen ausrichten und mit 4 Schrauben befestigen.

Textvorschlag für Ausschreibungen:

Papierhandtuchspender aus Chromnickelstahl WN 1.4301, für Aufputzmontage, matt geschliffen, mit Zylinderschloss abschließbar. Ganzmetallgehäuse mit vertikal gerundeten Kanten.

Abmessungen 230 x 298 x 90 mm; für ca. 500 schmal gefaltete (ca. 80 - 90mm) Papierhandtücher; einschließlich Befestigungsmaterial.

Artikel Nr. PP 115

